



Professional Equipment Co., LTD

ПАСПОРТ

Таль ручная цепная HSZ-J



Область применения

Цепная таль версии HSZ является портативным подъемным устройством с легким управлением посредством тяговой цепи. Цепная таль может широко использоваться на промышленных предприятиях, шахтах, сельскохозяйственных фермах, строительных объектах, причалах, доках, в торговых залах для установки оборудования, а также погрузки и выгрузки товаров. Цепные тали наиболее актуальны для применения в местах, где отсутствует энергоснабжение.

При подсоединении цепной тали к тележке любого типа (смонтированной на подвешенном на высоте прямолинейном монорельсе), образуется конструкция, выполняющая функции ручного или консольного крана.

Характеристики

Для цепных талей серии HSZ существенны следующие конструктивные и эксплуатационные характеристики.

1. Тали безопасны и надежны в эксплуатации и требуют минимального технического обслуживания.
2. Высокая эффективность и небольшая тяговая сила.
3. Небольшой вес и легкое управление.
4. Хороший внешний вид и небольшие размеры.
5. Прочная конструкция.

Модель тали			HSZ-0.5J	HSZ-1.0J	HSZ-1.5J	HSZ-2.0J	HSZ-3.0J	HSZ-5.0J	HSZ-10J	HSZ-20J
Рабочая нагрузка	т		0.5	1.0	1.5	2.0	3.0	5.0	10	20
Тестовая нагрузка	т		0.75	1.5	2.25	3	4.5	7.5	15	30
Тяговая сила при подъеме номинальной нагрузки	Н		231	309	320	360	340	414	414	828
Диаметр грузовой цепи	мм		6	8	8	8	8	10	10	10
Кратность полиспаста			1	1	1	2	2	2	4	8
Размеры	A	мм	131	140	161	161	161	186	207	215
	B	мм	127	158	187	187	210	253	398	650
	C	мм	270	317	399	414	465	636	798	890
	D	мм	30	35	38	41	47	52	64	82
Вес нетто при высоте подъема 3 м	кг		8	10	16	14	24	36	100	156
Дополнительный вес на метр дополнительного подъема	кг		1.8	1.8	2.4	2.7	3.8	5.3	9.8	19.6

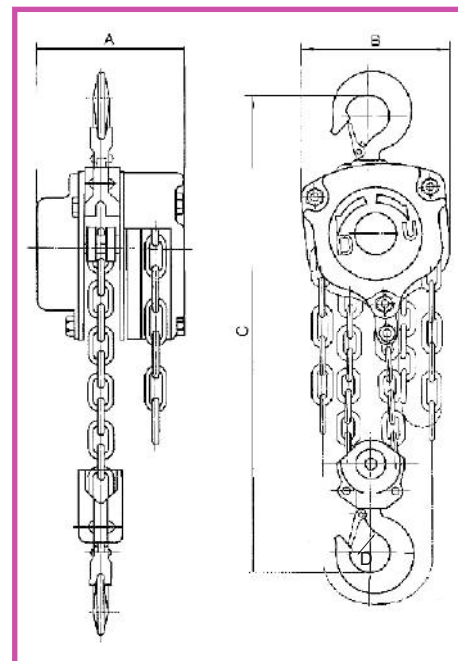

0.5т 1т 1.5т

2т 3т 5т

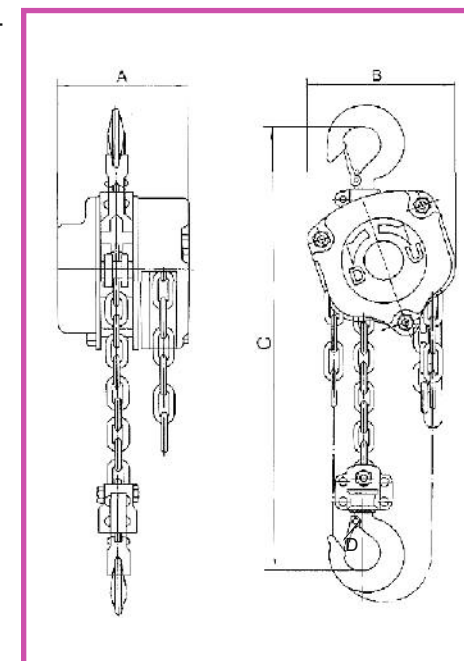

Инструкция по эксплуатации

Не используйте два или более подъемных механизма для подъема одного груза.

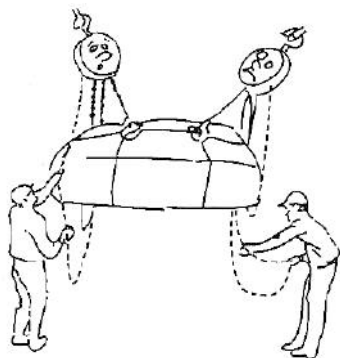

Не работайте с перекрученной или запутавшейся цепью.

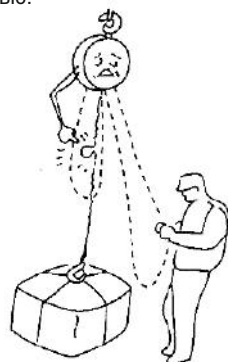

В случае если для подъема груза придется прикладывать силу больше, чем обычно, прекратите работу и осмотрите цепную таль.

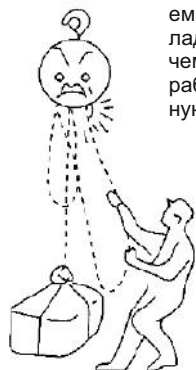

Не поднимайте груз слишком высоко и не опускайте его слишком низко.

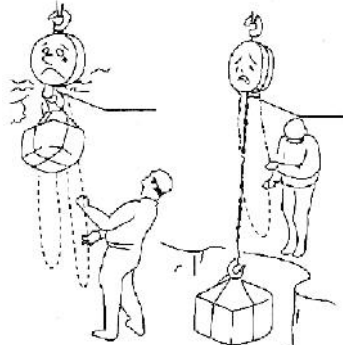

Не цепляйте крюк за край поднимаемого груза. Не обматывайте груз грузовой цепью.

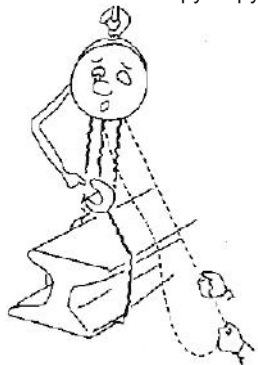

Не допускайте нахождения людей под грузом.

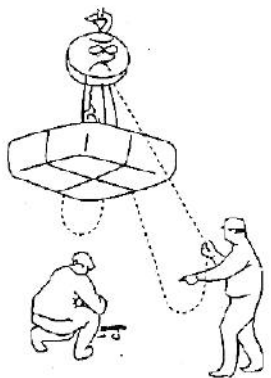

Перечень деталей

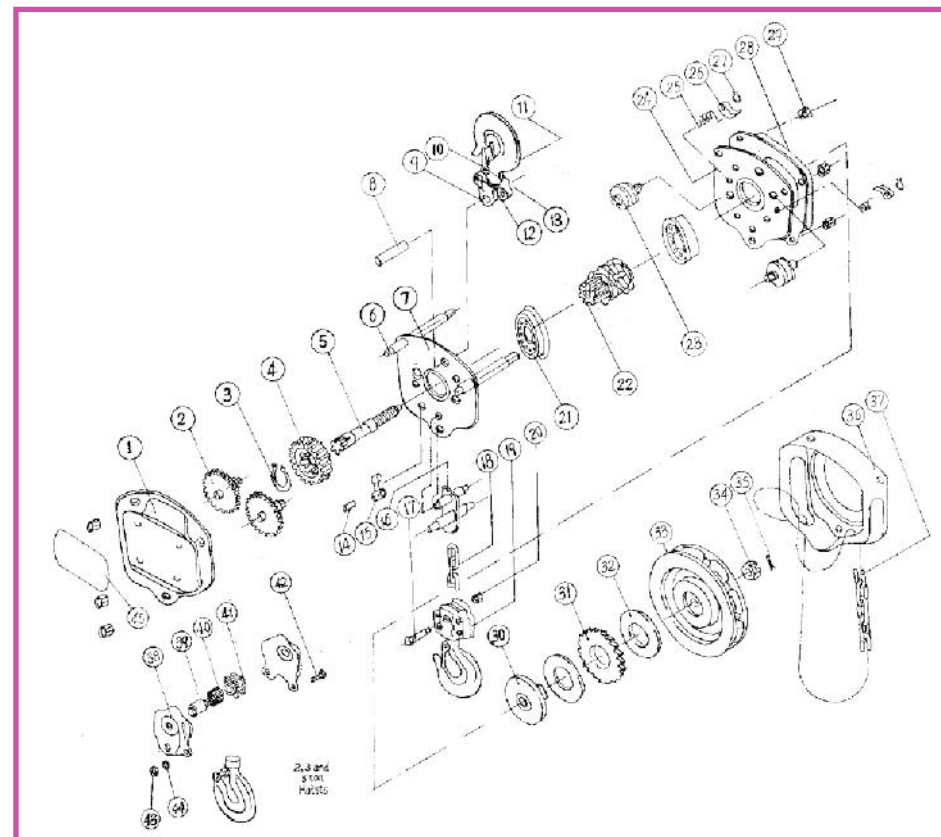

1. Кожух редуктора	16. Цепной съемник	31. Шкив собачки
2. Редуктор	17. Анкерный болт	32. Фрикционный диск
3. Стопорное кольцо	18. Грузовая цепь	33. Шкив тяговой цепи
4. Шестерня со шлицом	19. Пластина нижнего крюка	34. Корончатая гайка
5. Вал-шестерня	20. Гайка	35. Шплинт
6. Штифт-поддержка	21. Узел подшипника	36. Кожух тягового шкива
7. Правая боковая пластина	22. Грузовой шкив	37. Тяговая цепь
8. Штифт крюка	23. Направляющий шкив	38. Пластина нижнего крюка (двойная)
9. Пластина верхнего крюка	24. Левая боковая пластина	39. Вал шкива холостого хода
10. Защитная защелка	25. Пружина собачки	40. Роликовый штифт
11. Верхний крюк	26. Собачка	41. Шкив холостого хода
12. Пружинная защелка	27. Стопорное кольцо	42. Болт
13. Винт и гайка	28. Кожух шкива собачки	43. Гайка
14. Анкерный палец	29. Гайка	44. Стопорная шайба
15. Анкерная пластина	30. Тормоз	45. Шильдик с обозначением грузоп-ти

Техническое обслуживание

1. После работы очистите таль и цепи от грязи и поместите их на хранение в сухое место. Предохраняйте изделие от ржавчины.
2. Очистку деталей цепной тали проводите керосином и смазывайте шестерни и подшипники консистентной смазкой. Процедура должна выполняться квалифицированным работником.
3. При сборке совместите две метки "О" на шестернях.
4. Прежде чем вставить ролики подшипника цепной шестерни во внешнюю обойму подшипника на боковине (боковой пластине), следует набить их консистентной смазкой вплоть до цапфы цепной шестерни.
5. При сборке тормозного механизма необходимо тщательно сцепить косые зубья храпового колеса с собачкой. Убедитесь, что собачка надежно прижата пружиной. После прикручивания тягового колеса к ведущему валу поверните тяговое колесо по часовой стрелке, и оно должно прижать храповое колесо к тормозу. При повороте тягового колеса против часовой стрелки между храповым колесом и пластиной должен оставаться зазор.
6. Между опорой и правой боковой пластиной должна быть обеспечена переходная посадка. Не производите разборку, поскольку при этом возможно рассыпание конструкции.
7. К разборке цепной тали не допускаются неквалифицированные работники.
8. После очистки и ремонта цепная таль должна быть проверена в работе без нагрузки и с нагрузкой. Цепная таль может быть сдана в эксплуатацию после проверки и получения уверенности в её хорошем состоянии.
9. При смазке тали и её эксплуатации необходимо поддерживать в чистоте фрикционное покрытие тормозной системы. Необходимо периодически осматривать тормозной механизм для исключения заклинивания тормоза или падения груза.

СЕРТИФИКАТ ПРОВЕРКИ

Данный сертификат является свидетельством того, что данное изделие изготовлено в соответствии с системой сплошного контроля качества и прошло строгий контроль в соответствии с нашими стандартами проверки.

Номер изделия	
Дата	
Грузоподъемность	
Тестовая нагрузка	
Высота подъема	
Тип грузовой цепи	

ГЛАВНЫЙ КОНТРОЛЕР

Страна-разработчик: Германия
Произведено в Китае

